

ハンドルセットの取替え方

ロンクリーン

品番：AZ-02610

品名：DX用ハンドルセット

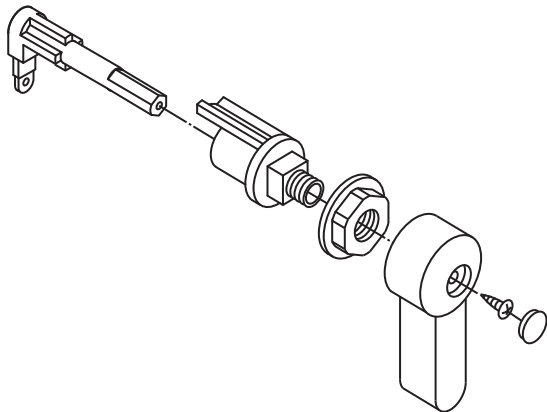

■ 交換方法 ■

- ① 止水栓を止めます。(図1)
- ② タンク内のオーバーフローパイプを少しひねりながら引き抜きます。(図2)
これにより、水はオーバーフロー受を通り、U字溝の方へ流れていきます。
- ③ 水抜きが終わったら、オーバーフローパイプを受けに垂直に注意して差し込んでください。
- ④ レバーのキャップが付いている場合、先の細い物で外します。+ドライバーでネジを緩めてレバーを外します。(図3)
- ⑤ 止水バルブのクサリを外します。プラスチックの六角ナットをモンキーレンチ等で緩めハンドルセットを外します。(図4)
- ⑥ 新しいハンドルセットを六角ナットで取り付けます。
シャフトをレバーの溝奥まで差し込み、ビスでしっかりと止めます。締め付け後レバーが前後に2ミリ動けば正常です。
キャップをはめます。
レバーを回してスムーズに動くが確認して下さい。(図5)
- ⑦ 止水バルブのクサリをレバー先端に引っかけます。クサリが少したるむようにフックとクサリで調整してください。
- ⑧ 止水栓を開いて正常に洗浄出来るか確認してください。

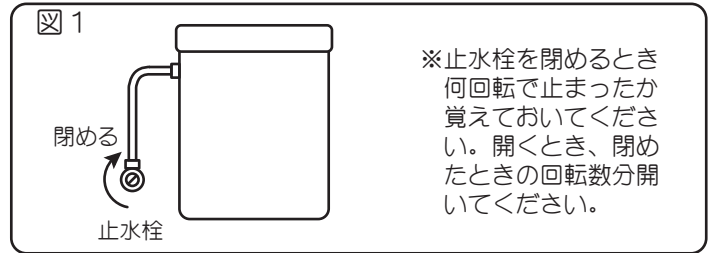

※ 止水栓を閉めるとき何回転で止まったか覚えておいてください。開くとき、閉めたときの回転数分開いてください。

